

INSTRUKCJA OBSŁUGI

PRZENOŚNA LODÓWKA TURYSTYCZNA

SPRĘŻARKOWA 12/24V DC, 230V AC

Modele:

**LT 5.25 WERTBERG, LT 5.30 WERTBERG, LT 5.40 WERTBERG,
LT 5.45 WERTBERG, LT 5.55 WERTBERG, LT 6.30 WERTBERG,
LT 6.40 WERTBERG**



Prosimy przeczytać **INSTRUKCJĘ OBSŁUGI** przed rozpoczęciem eksploatacji. Należy przestrzegać wskazówek oraz zasad bezpieczeństwa w trakcie eksploatacji lodówki.



ANDROID



iOS



DARMOWA POLSKOJĘZYCZNA APLIKACJA

NASTAWY:

- zadana temperatura chłodzenia dla LT 5.25, LT 5.30, LT 5.40, LT 5.45, LT 5.55: "Lewa" odnosi się do całego wnętrza lodówki, "Prawa" – nieaktywne.
- zadana temperatura chłodzenia dla LT 6.30: **odnosi się tylko do lewego zbiornika** "Lewa", "Prawa" - **nieaktywne**.
- zadana temperatura chłodzenia dla LT 6.40: oddzielna dla każdego zbiornika: „Lewa” i „Prawa”.
- tryb ECO (energospożyczący) / MAX (szybkie chłodzenie)
- poziom ochrony akumulatora L (niski) / M (redni) / H (wysoki)
- blokada panelu dotykowego Włącz / Wyłącz

ODCZYT DANYCH:

- aktualna temperatura
- poziom naładowania
- napięcie akumulatora

SPIS TREŚCI

I. WPROWADZENIE	str. 1
II. DEKLARACJA CE	str. 3
III. DANE TECHNICZNE I STANDARDOWE WYPOSAŻENIE	str. 3 - 6
IV. OGÓLNE ZASADY BEZPIECZEŃSTWA	str. 7
V. ZASADY BEZPIECZEŃSTWA ZWIĄZANE Z UŻYTKOWANIEM URZĄDZENIA ELEKTRYCZNEGO	str. 7
VI. ZASADY PRZECHOWYWANIA ŻYWNOŚCI	str. 9
VII. WSKAZÓWKI UŻYTKOWANIA	
1. Ogólne wskazówki użytkowania	str. 8
2. Panele i nastawy	str. 8 - 11
- Zasilanie, inicjalizacja panelu sterowania, włączanie / wyłączanie (wszystkie modele)	str. 9
- nastawa temperatury, modele: LT 5.25, LT 5.30, LT 5.40, LT 5.45, LT 5.55	str. 9
- nastawa temperatury, model: LT 6.30	str. 9
- nastawa temperatury, model: LT 6.40	str. 9 – 10
- włączanie/wyłączanie lewego lub prawego zbiornika, tylko model: LT 6.40	str. 10
- wybór trybu pracy ECO / MAX (wszystkie modele)	str. 10
- ochrona akumulatora (wszystkie modele)	str. 10
- zmiana skali temperatury (wszystkie modele)	str. 10
- przywrócenie ustawień fabrycznych (wszystkie modele)	str. 10
- zmiana położenia wieka, model LT 6.40	str. 11
VIII. MOŻLIWE PRZYCZYNY USTEREK I SPOSOBY ICH USUWANIA	str. 11 – 12
IX. KONSERWACJA, MAGAZYNOWANIE I TRANSPORT	str. 12
X. UTYLIZACJA SPRZĘTU ELEKTRYCZNEGO I ELEKTRONICZNEGO	str. 12
XI. WARUNKI GWARANCJI	str. 12

I. WPROWADZENIE

Szanowni Klienci,

dziękujemy, że wybraliście Państwo nasz model turystycznej lodówki przenośnej. Urządzenie zapewnia efektywne chłodzenie i mrożenie przechowywanej żywności (poziom wybór temperatury zależnie od modelu od -18°C / -20°C do +10°C / +20°C). Lodówkę można wykorzystać do użytku domowego (zasilanie z sieci domowej 230V) lub podczas podróży (także na łodziach) po podłączeniu do gniazda pojazdu 12V lub 24V. Konstrukcja lodówki oparta jest na doskonałej jakości kompresorze i wysokiej wydajności bezobsługowym systemie chłodzenia. Instalacja zapewnia długą i skuteczną pracę oraz szybkie osiągnięcie wybranego poziomu temperatury. Urządzenie wyposażone jest w system ochrony akumulatora pojazdu przed rozładowaniem do zbyt niskiego poziomu. Obsługa jest łatwa i intuicyjna – wszystkie modele zostały wyposażone w moduł Bluetooth umożliwiający wprowadzanie regulacji przy pomocy aplikacji. Wybrane modele wyposażone są w gniazdo USB 5V/1A – można korzystać z niego podczas podróży aby naładować telefon lub inne urządzenie przenośne, gniazdo znajduje się przy wyświetlaczu pod pokrywką z oznaczeniem  .



UWAGA! Urządzenie można używać tylko w celach, dla których zostało wykonane.



UWAGA! Zabrania się dokonywania zmian w oryginalnej konstrukcji urządzenia – dystrybutor i producent nie będą odpowiedzialni za szkody powstałe na skutek samowolnie dokonanych zmian konstrukcyjnych lub użytku niezgodnego z przeznaczeniem. Gwarancja ulega anulowaniu w takich przypadkach.

II. DEKLARACJA ZGODNOŚCI

Firma HARDER Sp. z o.o. deklaruje, że

produkty – przenośne lodówki turystyczne modele o nazwach handlowych:

**LT 5.25 WERTBERG, LT 5.30 WERTBERG, LT 5.40 WERTBERG, LT 5.45 WERTBERG, LT 5.55 WERTBERG,
LT 6.30 WERTBERG, LT 6.40 WERTBERG**

spełniają wymagania dyrektyw: kompatybilności elektromagnetycznej EMC 2014/30/EC i niskonapięciowej LVD 2014/35/EC. Urządzenia zostały wykonane zgodnie z normami: EN 55014-1:2017, EN 55014-2:2015, EN 61000-3-2:2014, EN 61000-3-3:2013; EN 60335-2-24: 2010 + A1: 2019 + A2: 2019, EN 60335-1: 2012 + A11: 2014 + A13:2017, EN 62233: 2008. Niniejsza deklaracja zgodności wydana jest na wyłączną odpowiedzialność producenta. Pełna dokumentacja techniczna znajduje się w siedzibie producenta w posiadaniu niżej podpisanego dokumentacja techniczna znajduje się w siedzibie producenta w posiadaniu niżej podpisanego.

Poznań, 15.11.2022 r.

"HARDER" Sp. z o.o.
PREZES ZARZĄDU
Piotr Jaruszewski

*Klasa klimatyczna

Klasa	Symbol	Średnia temperatura otoczenia
Tropikalna	T	od +18°C do +43°C
Subtropikalna	ST	od +18°C do +38°C
Umiarkowana	N	od +16°C do +32°C
Rozszerzona umiarkowana	SN	od 10°C do +32°C

III. DANE TECHNICZNE I STANDARDOWE WYPOSAŻENIE



Wymiary zbiorników [mm]

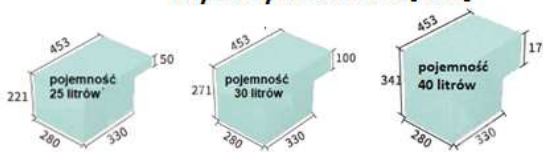

Model:	LT 5.25	LT 5.30	LT 5.40
Napięcie prądu zasilania sieci samochodowej	12/24V DC		
Wymagane zabezpieczenie sieci samochodowej	15A		
Napięcie i częstotliwość prądu zasilania (sieć domowa)	230V AC 50/60Hz		
Moc znamionowa	40W(±5)		
Pobór mocy	0.2KWh/doba		
Zakres nastawy temperatury pracy (przy temp. otoczenia do 25°C) / ilo zbiorników	od -20° C do +20° C model jednozbiornikowy		
Izolacja/materiał obudowy	pianka PU/ obudowa ze stali nierdzewnej, wzmocnione narożniki, mocne uchwyty		
Klasa ochronności	III		
Klasa klimatyczna	T/ ST/N/SN* p. str. 3		
Pojemność lodówki	25 litrów	30 litrów	40 litrów
Poziom hałasu	≤45dB		
Masa i typ czynnika chłodzącego	20g R600a		
Gniazdo USB	5V/1A		
Wymiary lodówki	650 x 375 x 307 mm	650 x 375 x 357mm	650 x 375 x 427mm
Wymiary opakowania	665 x 440 x 360 mm	665 x 440 x 410mm	665 x 440 x 480 mm
Waga (netto / brutto)	12,5kg / 14,5kg	13kg / 15kg	14kg / 16kg

Wypożyczenie standardowe: zasilacz DC 12/24V & AC, odpływ w dnie lodówki, lampka LED



wymiary zbiorników [mm]

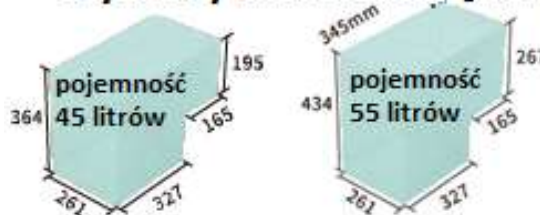

Model:	LT 5.45	LT 5.55
Napięcie prądu zasilania sieci samochodowej	12/24V DC	
Wymagane zabezpieczenie sieci samochodowej	15A	
Napięcie i częstotliwość prądu zasilania (sieć domowa)	230V AC 50/60Hz	
Moc znamionowa	40W (±5)	
Pobór mocy	0.2KWh/doba	
Zakres nastawy temperatury pracy (przy temp. otoczenia do 25°C) / ilo zbiorników	od -20°C do +20°C model dwuzbiornikowy - jedna nastawa temp. dla obu zbiorników	
Izolacja/materiał obudowy	pianka PU/obudowa z ABS, ze wzmocnionymi narożnikami i ergonomicznym uchwytem	
Klasa ochronności	III	
Klasa klimatyczna	T/ ST/N/SN* p. str. 3	
Pojemność lodówki	45 litrów	55 litrów
Poziom hałasu	≤45dB	
Wymiary lodówki	693 x 345 x 456 mm	693 x 345 x 545 mm
Masa i typ czynnika chłodzącego	20g R600a	
Wymiar opakowania	708 x 398 x 524 mm	720 x 394 x 616 mm
Waga (netto / brutto)	12,7kg / 15,6kg	13,7kg / 16,7kg

Wyposażenie standardowe: zasilacz DC 12/24V & AC, lampka LED, koszyk, wieko z wgłębieniami do ustawienia kubków, mocne uchwyty. Model z wydzielonym zbiornikiem – zamrażarka, miejscem na kostkarkę do lodu

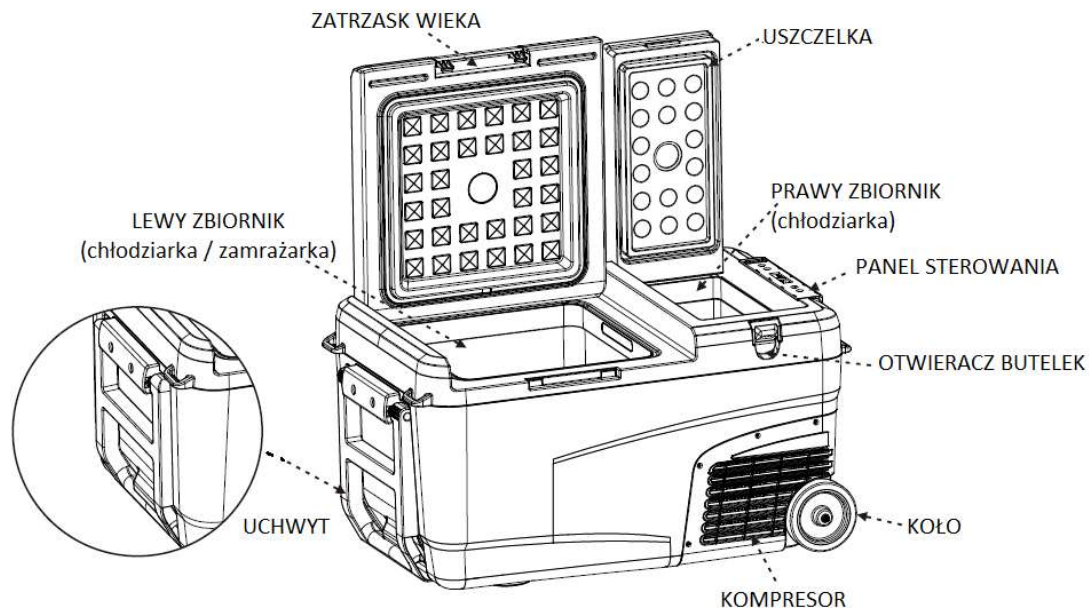

Model:	LT 6.30
Napięcie prądu zasilania sieci samochodowej	12/24V DC
Wymagane zabezpieczenie sieci samochodowej	15A
Napięcie i częstotliwość prądu zasilania (sieć domowa)	230V AC 50/60Hz
Moc znamionowa	60W (±5)
Pobór mocy	0.2KWh/doba
Zakres nastaw temperatur pracy (przy temp. otoczenia do 25°C) Nastawa jest możliwa tylko dla lewego zbiornika, temperatura w prawym zbiorniku zmienia się automatycznie. Temperatura w prawym zbiorniku jest zawsze powyżej 0 stopni C i jest pozostaje wyznaczona w lewym zbiorniku (p. tabela str. 9).	od -20° C (osiągalna -15°C) do +10° C.
Izolacja/materiał obudowy	pianka poliuretanowa/obudowa z ABS, z ergonomicznym uchwytem do przewożenia
Klasa ochronności	III
Klasa klimatyczna	T, ST, N, SN* p. str. 3
Pojemność lodówki	28 litrów
Poziom hałasu	≤45dB
Wymiary lodówki	666 x 391 x 354 mm
Masa i typ czynnika chłodzącego	20g R600a
Wymiar opakowania	720 x 452 x 420 mm
Waga (netto)	12,6 kg / 15,1 kg

Wyposażenie standardowe: zasilacz DC 12/24V & AC, oddzielne wieka do każdego zbiornika, kółko, odchylny uchwyt do przewożenia & wbudowany uchwyt, otwieracz butelek

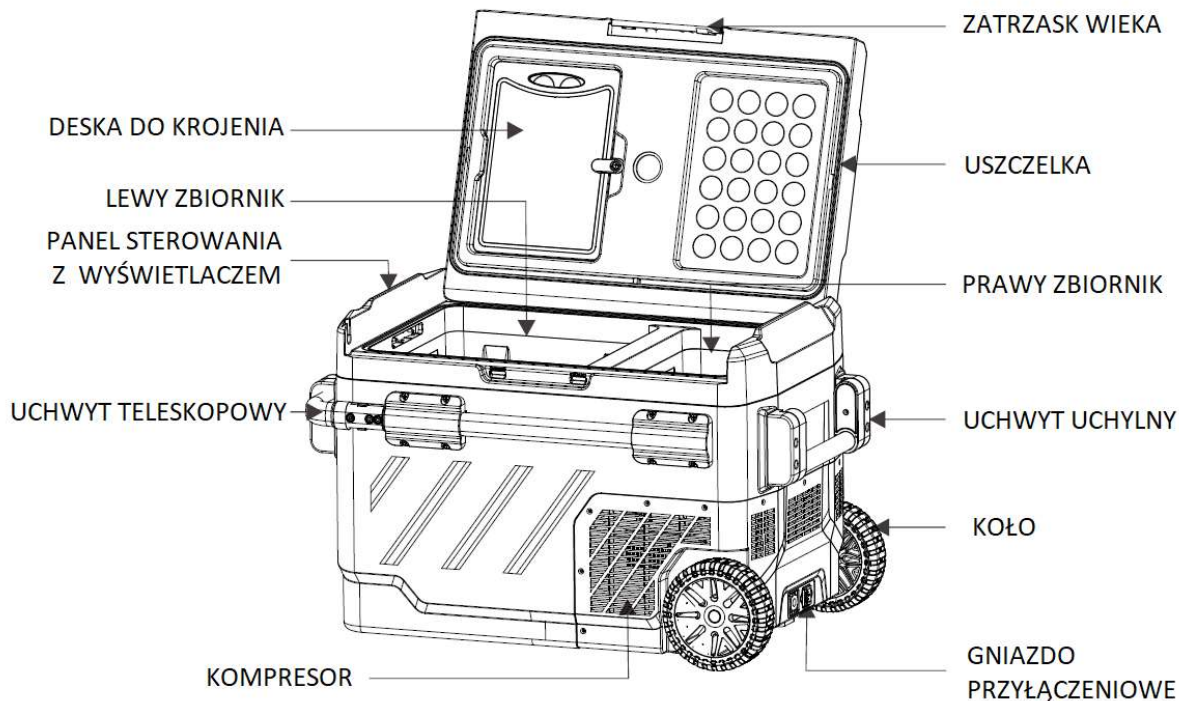

Model:	LT 6.40
Napięcie prądu zasilania	12/24V DC
Wymagane zabezpieczenie sieci samochodowej	15A
Napięcie i częstotliwość prądu zasilania (sieć domowa)	230V AC 50/60Hz
Moc znamionowa	60W (±5)
Pobór mocy	0.2KWh/doba
Zakres nastawy temperatur pracy (przy temp. otoczenia do 25°C) Model dwuzbiornikowy - niezależna nastawa temp. dla każdego zbiornika	od -18°C do +10°C
Izolacja/materiał obudowy	pianka PU/ mocna obudowa z ABS, ergonomiczny regulowany uchwyt, uchwyt teleskopowy, wytrzymałe bieżnikowane kółka
Klasa ochronności	III
Klasa klimatyczna	T, ST, N, SN* p. str. 3
Pojemność lodówki	40 litrów
Poziom hałasu	≤45dB
Masa i typ czynnika chłodzącego	20g R600a
Wymiary lodówki	692 x 453 x 450 mm
Wymiary opakowania	755 x 500 x 510 mm
Waga (netto / brutto)	16,14 kg / 18 kg

Wyposażenie standardowe: zasilacz DC 12/24V & AC, bieżnikowane kółka, uchwyty (w tym teleskopowy), deseczka do krojenia, wieko z miarką (cm / cale) i dwoma wgłębieniami na kubki, z możliwością zmiany strony otwierania wieka (prawa lub lewa strona dłu szego boku), lampka LED wew. dużego zbiornika, odpływ na dnie dużego zbiornika

IV. OGÓLNE ZASADY BEZPIECZEŃSTWA



UWAGA! Prosimy dokładnie przeczytać niniejszą instrukcję obsługi i stosować zawarte w niej zalecenia dotyczące obsługi, konserwacji i magazynowania.

1. Lodówka nie może być używana jeśli jest mokra, lub na dworze jeśli pada deszcz.
2. Wewnątrz lodówki nie wolno umieszczać urządzeń elektronicznych lub elektrycznych.
3. Lodówkę należy ustawić na stabilnej, płaskiej i równej powierzchni. Podczas użytkowania na łodzi przechył ciągły nie może przekraczać 30°. Podczas transportu lodówka nie może być ustawiona pod kątem mniejszym niż 45°.
4. Lodówka powinna być ustawiona w miejscu suchym, nie być wystawiona na bezpośrednie działanie promieni słonecznych. Nie wolno ustawiać urządzenia w pobliżu źródeł ciepła (np. grzejników, palników itp.).
5. Lodówka powinna być ustawiona w miejscu zapewniającym dobrą wentylację – odległość tylnej ścianki lodówki od osłony (np. ściany) powinna wynosić minimum 20cm a bocznej ścianki minimum 10cm.
6. Pojemnik lodówki można wypełnić wodą jednak w takim przypadku zabrania się wylewania wody z wnętrza lodówki przez jej przechylanie.
7. Zabrania się zanurzania lodówki w wodzie.
8. Po deszczu lub czyszczeniu należy dokładnie osuszyć lodówkę przed jej ponownym podłączeniem do sieci zasilania.
9. Nie wolno przechowywać i przewozić w lodówce substancji drażniących lub rozpuszczalników.
10. Przed pierwszym użyciem należy wytrzeć lodówki wewnątrz i zewnątrz wilgotną szmatką.
11. Czyszczenie - części elektryczne lodówki należy czyścić wyłącznie przy pomocy suchej szmatki, pozostałe elementy można czyścić przy pomocy wody z dodatkiem łagodnego środka czyszczącego (detergentu).
12. Należy pilnować dzieci znajdujące się w pobliżu lodówki, nie wolno im pozwolić na zabawę urządzeniem.

V. ZASADY BEZPIECZEŃSTWA ZWIĄZANE Z UŻYTKOWANIEM URZĄDZENIA ELEKTRYCZNEGO

1. Należy upewnić się, że wybrana sieć zasilania ma parametry odpowiednie dla wskazanych na tabliczce znamionowej urządzenia.
2. Instalacja lodówki na łodzi musi zostać zlecona osobie o odpowiednich kwalifikacjach – należy zadbać o zabezpieczenie zasilania bezpiecznikiem FI.
3. Lodówkę należy podłączyć do gniazda pojazdu DC (gniazda zapalniczki) tylko za pomocą dołączonego do zestawu przewodu z przyłączem.
4. Przed podłączeniem lodówki do sieci zasilania należy sprawdzić stan przewodów – jeśli są zniszczone należy je wymienić - nie wolno podłączać urządzenia do sieci przed wymianą.



UWAGA! Jeśli uszkodzona jest izolacja przewodu zasilania, a lodówka jest podłączona do sieci nie wolno dotykać uszkodzonego przewodu.

5. Wymiana przewodu zasilania może być wykonana tylko przez osobę o odpowiednich kwalifikacjach.
6. Przed podłączeniem do sieci zasilania należy upewnić się, że wtyczka i przewód są suche.
7. Nie wolno pociągać za przewód zasilania aby odłączyć urządzenie.
7. Nie wolno przesuwać lodówki pociągając za przewód zasilania – należy użyć uchwytów urządzenia.
8. Jeśli widoczne są uszkodzenia urządzenia, nie wolno go włączać – naprawę urządzenia może wykonać tylko autoryzowany serwis.
9. Przed każdą czynnością związaną z konserwacją lub przy planowanej przerwie w użytkowaniu należy wyłączyć lodówkę i odłączyć ją od sieci zasilania.



UWAGA! Przed ładowaniem akumulatora pojazdu za pomocą prostownika należy wyłączyć lodówkę i odłączyć ją z sieci zasilania.

VI. ZASADY PRZECHOWYWANIA ŻYWNOŚCI

1. Mięso należy pokroić i starannie zapakować przed umieszczeniem w lodówce.
2. W lodówce nie należy umieszczać razem żywności zamrożonej i innej o temperaturze pokojowej.
3. Umieszczenie w lodówce szczelnie zamkniętych pojemników z zamrożonymi płynami grozi ich uszkodzeniem.
4. Ciepłą (o temperaturze wyższej niż pokojowa) żywność należy ostudzić przed umieszczeniem jej wew. lodówki.
5. Mleko, masło i nabiał należy przechowywać w temperaturze od 0°C do +10°C.
6. Owoce warzywa przed włożeniem do lodówki należy umieścić w opakowaniach, chroniących je przed utratą wilgoci.
7. Opakowania z żywnością należy w miarę możliwości umieszczać w pewnej odległości od siebie.
8. W lodówce można przechowywać leki – należy sprawdzić na dołączonej do nich ulotce wskazania dotyczące temperatury przechowywania i stosownie do nich ustawić temperaturę lodówki. Leki należy przechowywać w opakowaniach.

VII. WSKAZÓWKI UŻYTKOWANIA

1. Ogólne wskazówki

Lodówkę należy ustawić na płaskiej stabilnej powierzchni. Odległość ścianek lodówki od osłony (np. ściany) powinna wynosić przynajmniej 10-20cm. (W wyposażeniu lodówki znajduje się przewód z gniazdem zapalniczki (do podłączenia do sieci samochodowej 12/24V) i zasilacz z przewodem z wtyczką (do podłączenia do sieci domowej 230V). Prosimy nie uruchamiać lodówki natychmiast po jej wyjściu z opakowania, po ustawieniu urządzenia w wybranym miejscu należy poczekać około godziny przed pierwszym uruchomieniem.



PRZYKŁADOWE STANDARDOWE OZNACZENIA NA WYŚWIETLACZU

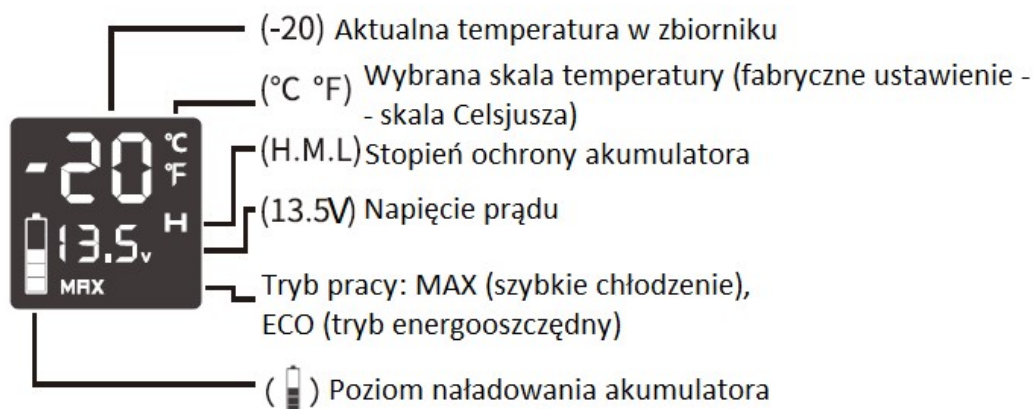

*Poziom naładowana akumulatora & oznaczenie BT nie pokazuje się w modelu **LT 6.30 WERTBERG**

2. Panele i nastawy

Panel: **LT 5.25, LT 5.30, LT 5.40**

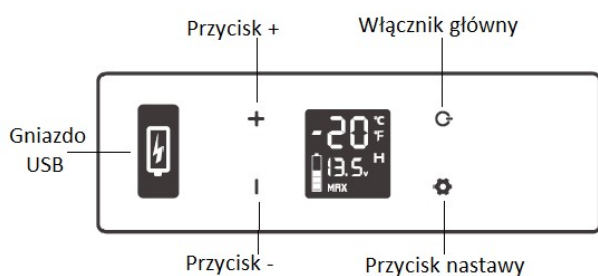

Panel: **LT 5.45 i LT 5.55**

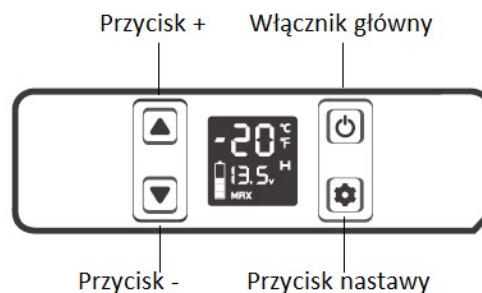

Panel: **LT 6.30**



Panel: LT 6.40



- **Zasilanie (wszystkie modele)** : podłączyć do sieci zasilania samochodowej (12 V lub 24V) lub domowej (230 V).
- **Inicjalizacja panelu sterowania – wyświetlacza (wszystkie modele)**: przy pierwszym podłączeniu do sieci lodówka włączy się automatycznie, uruchomi się brzęczyk (w wybranych modelach) a panel będzie podświetlony przez 1 sekundę, po tym czasie można wprowadzić ustawienia.
- **Włączanie/wyłączanie urządzenia (wszystkie modele)**: aby wyłączyć a następnie włączyć lodówkę należy użyć włącznika głównego i przyciskać go przez ok. 3 sek.



UWAGA! Po wyłączeniu lub przy zaniku napięcia po ponownym włączeniu lodówka automatycznie powraca do wcześniej wprowadzonych przez użytkownika nastaw.

- **Nastawa temperatury (modele LT 5.25, LT 5.30, LT 5.40, LT 5.45, LT 5.55)**: kiedy lodówka jest włączona należy przycisnąć + lub – aby wprowadzić wybraną wartość temperatury chłodzenia. Podczas naciskania przycisków na wyświetlaczu pokazywać się będą wartości stopni temperatury, po wprowadzeniu danych (wystarczy przestać przyciskać + lub - przez kilka sekund, ostatnia wprowadzona wartość zostanie zapisana). Na wyświetlaczu pojawi się wartość aktualnie panująca w zbiorniku (zbiornikach) lodówki, osiągnięcie wybranej temperatury zajmie trochę czasu.



UWAGA! W modelach z dwoma oddzielnymi zbiornikami (**LT 5.45 WERTBERG, LT 5.55 WERTBERG**) po wprowadzeniu nastawy chłodzenie rozpoczyna się najpierw w jednej komorze a po osiągnięciu wybranej temperatury w drugiej.

- **Nastawa temperatury (model LT 6.30)**: kiedy lodówka jest włączona należy przycisnąć + lub – aż wskaźnik na wyświetlaczu zamigocze. Ponownie przycisnąć przycisk + lub - aby wprowadzić wybraną temperaturę dla lewego zbiornika. Kiedy wyświetlacz przestanie migotać oznacza to, że wybrana wartość została zapisana, na wyświetlaczu pojawią się temperatury aktualnie panujących w lewym i prawym zbiorniku - osiągnięcie wybranej temperatury zajmie trochę czasu.



UWAGA! W modelu **LT 6.30 WERTBERG** nastawa może zostać wprowadzona tylko dla lewego zbiornika, temperatura w prawym zbiorniku jest zawsze dodatnia i związana z wartością temperatury wprowadzonej w lewym zbiorniku (p. poniższa tabela str. 9).

Model LT 6.30 przykładowe wartości temperatur w lewym / prawym zbiorniku (pomiar przy 32°C otoczenia)

Wybrana temperatura dla lewego zbiornika LT 6.30	5°C / 41°F	-8°C / 17.6°F	-18°C / -0.4°F	-20°C / -4°F
Temperatura w prawym zbiorniku LT 6.30	25°C / 77°F	11°C / 51.8°F	4°C / 39.2°F	1°C / 33.8°F

- **Nastawa temperatury (model LT 6.40)**: kiedy lodówka jest włączona należy przycisnąć + lub – aż zamigocze wskaźnik nad ikonką lewego zbiornika, przy pomocy przycisków + i – wprowadzić wybraną wartość temperatury dla lewego zbiornika. Kiedy wartość temperatury wciąż migocze należy przycisnąć przycisk nastawy aby przełączyć na prawy / lewy zbiornik. Przy pomocy przycisków + lub - wybrać wartość temperatury dla prawego zbiornika. Wybrana temperatura zostanie zapisana w pamięci po 4 sek. od zaprzestania używania przycisków. Po wprowadzeniu temperatur na wyświetlaczu pojawią się wartości temperatur aktualnie panujących w zbiornikach - osiągnięcie wybranych wartości zajmie trochę czasu.





UWAGA! W modelu **LT 6.40 WERTBERG** po wprowadzeniu nastawy chłodzenie rozpoczyna się najpierw w lewym zbiorniku a po osiągnięciu wybranej temperatury w prawym.

- **Włączanie/wyłączanie lewego lub prawego zbiornika tylko model LT 6.40:** kiedy lodówka jest włączona należy jednocześnie przycisnąć przycisk nastawy i + przez około 3 sek., w ten sposób można włączyć lub wyłączyć lewy zbiornik. Kiedy lodówka jest włączona należy jednocześnie przycisnąć przyciski nastawy i - przez ok. 3 sek., w ten sposób można włączyć lub wyłączyć prawy zbiornik.

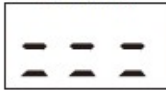

UWAGA! W modelu **LT 6.40** nie można wyłączyć obu zbiorników jednocześnie.

- **Wybór trybu pracy ECO (energooszczędny) / MAX (lub HH) (szybkie chłodzenie) – dotyczy wszystkich modeli:** kiedy lodówka jest włączona należy przycisnąć przycisk nastawy aby zmienić szybkie chłodzenie, oznaczone na wyświetlaczu MAX (lub HH) - jest to ustawienie fabryczne, na energooszczędne, oznaczone na wyświetlaczu ECO i odwrotnie.
- **Ochrona akumulatora (wszystkie modele):** kiedy lodówka jest włączona należy przycisnąć przycisk nastawy przez ok. 3 sek. Kolejne naciśnięcie przycisku pokaże możliwości wyboru poziomu ochrony oznaczone na wyświetlaczu: **L** (lub **H1**) - poziom niski, **M** (lub **H2**) - poziom średni i **H** (lub **H3**) - poziom wysoki. Przy podłączeniu lodówki do akumulatora samochodowego zalecamy zastosować średnią lub wysoką ochronę, przy podłączeniu do akumulatora zew. można zastosować średni lub niski poziom ochrony. Urządzenie automatycznie pokaże jeśli wybór ochrony akumulatora jest niewłaściwy (na wyświetlaczu pojawi się oznaczenie F1) w takim przypadku należy zmienić nastawę na niższą.

Ochrona wysoka	Ochrona średnia	Ochrona niska
		
Akumulator 12V rozłączenie zasilania: 11.1V załączenie zasilania: 12.4V Akumulator 24V rozłączenie zasilania: 24.3V załączenie zasilania: 25.7V	Akumulator 12V rozłączenie zasilania: 10.1V załączenie zasilania: 11.4V Akumulator 24V rozłączenie zasilania: 22.3V załączenie zasilania: 23.7V	Akumulator 12V rozłączenie zasilania: 8.5V załączenie zasilania: 10.9V Akumulator 24V rozłączenie zasilania: 21.3V załączenie zasilania: 22.7V



UWAGA! Powyższe dane są poglądowe mogą się różnić zależnie od warunków otoczenia, stanu akumulatora itp.

- **Zmiana skali temperatury (wszystkie modele) :** wyłączyć lodówkę przy pomocy włącznika głównego, przycisnąć przez około 3 sek. przycisk nastawy aż na wyświetlaczu pojawi się oznaczenie E1 naciskać przycisk nastawy aż pojawi się oznaczenie E5, przy pomocy przycisków + lub - zmienić skalę Celsjusza (ustawienie fabryczne) na Farenheita i odwrotnie.
- **Przywrócenie ustawień fabrycznych (wszystkie modele):** wyłączyć lodówkę przy pomocy włącznika głównego, przycisnąć przez około 3 sek. przycisk nastawy aż na wyświetlaczu pojawi się napis E1 przyciskać jednocześnie przyciski + i - przez ok. 3 sek.

● Zmiana położenia wieka w modelu LT 6.40

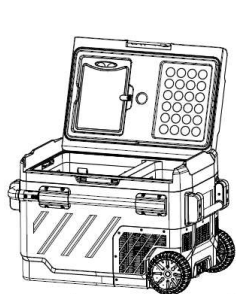

Otworzyć wieko pod kątem 90°.

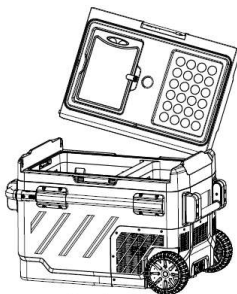

Wysunąć wieko z jednej strony.

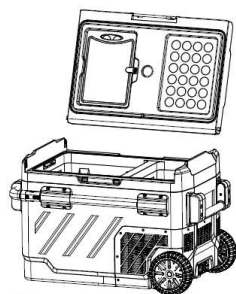

Wysunąć wieko z drugiej strony.

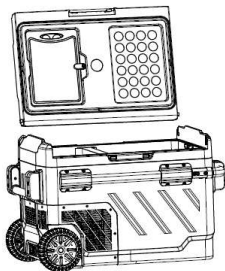

Przełożyć wieko na drugą stronę.

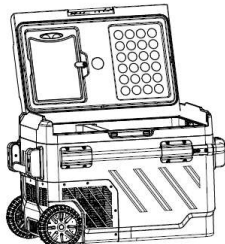

Ułożyć jeden zaczep wieka wzdłuż otworu w obudowie lodówki i wsunąć.

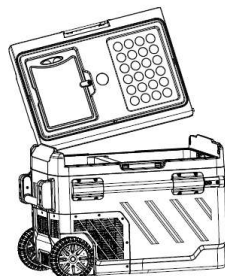

Wsunąć drugi zaczep.

VIII. MOŻLIWE PRZYCZYNY USTEREK I SPOSOBY ICH USUWANIA

USTERKA	MOŻLIWA PRZYCZYNA	ROZWIĄZANIE
Urządzenie nie działa.	Złe podłączenie do sieci zasilania.	Sprawdzić i poprawnie zamocować wtyczki.
	Nieodpowiednia sieć zasilania	Sprawdzić czy parametry wybranej sieci zasilania odpowiadają parametrom określonym na tabliczce znamionowej.
	Przepalony bezpiecznik sieci zasilania	Sprawdzić i wymienić bezpiecznik.
	Urządzenie nie jest włączone.	Włączyć urządzenie przy pomocy włącznika głównego.
	Kompresor działa zgodnie z wcześniej włączoną ochroną akumulatora na wysokim poziomie (zaczyna pracować z opóźnieniem).	Zmienić poziom ochrony akumulatora na niższy.
Żywność umieszczona w lodówce jest zamrożona.	Zbyt niska temperatura	Zmienić nastawę wybranego poziomu temperatury.
Słychać szum płynu wewnątrz urządzenia.	Jest to normalny dźwięk powstający podczas pracy lodówki.	
Kod błędu: F1	Wybrano zbyt wysoki poziom ochrony akumulatora.	Zmienić poziom ochrony akumulatora na niższy.
Kod błędu: F2	Załączyła się ochrona wentylatora.	Należy wyłączyć lodówkę i włączyć ponownie po ok. 30 min. Jeśli kod F2 nadal pojawia się na wyświetlaczu należy skontaktować się z autoryzowanym serwisem.
Kod błędu: F3	Załączyła się ochrona kompresora.	Należy wyłączyć lodówkę i włączyć ponownie po ok. 30 min. Jeśli kod F3 nadal pojawia się na wyświetlaczu należy skontaktować się z autoryzowanym serwisem.

Kod błędu: F5	Załączyła się ochrona modułu chłodzącego kompresora.	Należy wyłączyć lodówkę i włączyć ponownie po ok. 30 min. Jeśli kod F5 nadal pojawia się na wyświetlaczu należy skontaktować się z autoryzowanym serwisem.
Kod błędu: F7 lub F8	Błąd czujnika temperatury	Należy wyłączyć lodówkę i włączyć ponownie. Jeśli kod F7 lub F8 nadal pojawia się na wyświetlaczu należy skontaktować się z autoryzowanym serwisem.

IX. KONSERWACJA, MAGAZYNOWANIE I TRANSPORT

1. Rozmrażanie – przy planowanej przerwie w pracy lodówki należy ją rozmrozić. W tym celu należy wyjąć umieszczoną w lodówce żywność, wyłączyć lodówkę i wyłączyć ją z sieci zasilania.

2. Otworzyć pokrywę lodówki, powstały wewnątrz lodówki płyn należy wytrzeć do sucha szmatką.

 **UWAGA! Nie wolno używać ostrych przedmiotów do usuwania lodu z wnętrza lodówki.**
UWAGA! Podczas czyszczenia lodówki nie wolno polewać jej wodą ponieważ może to spowodować uszkodzenie izolacji i elementów elektrycznych.

3. Czyszczenie wnętrza lodówki może być wykonywane przy pomocy wody z dodatkiem łagodnego detergentu. **UWAGA! Zabrania się używania do czyszczenia rozpuszczalników, substancji czyszczących zawierających chlor, detergentów zasadowych, benzyny, gorącej wody itp.**

4. Lodówkę należy przechowywać w suchym miejscu o dobrej wentylacji, do którego nie mają dostępu dzieci oraz zwierzęta. Przed planowanym magazynowaniem lodówka powinna zostać opróżniona, rozmrożona

X. UTYLIZACJA SPRZĘTU ELEKTRYCZNEGO I ELEKTRONICZNEGO

Symbol przekreślonego kosza oznacza zakaz umieszczania zużytego sprzętu łącznie z innymi odpadami.



1. Wszelki sprzęt elektryczny i elektroniczny powinien być utylizowany niezależnie od innych odpadów, z wykorzystaniem recyklingu i przeznaczonych do tego miejsc składowania wskazanych przez miejscowe władze.

2. Właściwy sposób utylizacji starego urządzenia pomoże zapobiec potencjalnie negatywnemu wpływowi na zdrowie i środowisko.

3. Aby uzyskać więcej informacji o sposobach utylizacji starych urządzeń, należy skontaktować się z władzami lokalnymi, przedsiębiorstwem zajmującym się utylizacją odpadów, sklepem, w którym ten produkt został kupiony lub wprowadzającym ten sprzęt do obrotu.

XI. WARUNKI GWARANCJI

Gwarancji na terenie Polski udziela firma HARDER Sp. z o.o. – na okres 2 lat w przypadku zakupu konsumenckiego i na okres 1 roku przy zakupie komercyjnym. W przypadku urządzeń zakupionych w celu wynajmu różnym użytkownikom gwarancja nie obowiązuje. Szczegółowe warunki Gwarancji znaleźć można na stronie www.harder.com.pl, w przypadku ewentualnej reklamacji zapraszamy na tę samą stronę, umieszczono w niej przydatne informacje. Karty gwarancje są także wydawane przez poszczególne sklepy (aby otrzymać kartę gwarancyjną prosimy skontaktować się, ze sprzedawcą). Gwarancja zapewnia tylko dodatkowe uprawnienia dla nabywcy urządzenia i nie narusza jego uprawnień ustawowych. W przypadku złożenia reklamacji jej aktualny status można sprawdzić na stronie: <http://www.harder.com.pl/serwis/> - należy wpisać numer serwisowy nadany po zgłoszeniu reklamacji czyli serwisowy nr kartoteki (np.: 11111). **Bardzo prosimy o aby reklamowane urządzenia były oczyszczone z zabrudzeń i starannie zapakowane.**